

**Барометр /
измерительный преобразователь атмосферного давления,
калибруемый, с активным выходом**

Калибруемый барометр **PREMASGARD® ALD** с активным выходом (потенциальный/токовый на выбор) и 4 диапазонами измерения (макс. от 600 до 1100 гПа, переключаемые), в компактном пластиковом корпусе с быстрозаворачиваемыми винтами, на выбор с дисплеем или без дисплея.

Датчик давления измеряет атмосферное давление в чистом воздухе (без конденсата) или других неагрессивных, негорючих газах. Среди прочего используется в системах вентиляции и кондиционирования воздуха, на метеорологических станциях и в системах управления, зависящих от давления воздуха.

Пьезорезистивный чувствительный элемент с температурной компенсацией гарантирует высокую достоверность и точность. Датчик откалиброван на заводе. При наличии определенных условий окружающей среды специалист может выполнить точную настройку.

ТЕХНИЧЕСКИЕ ДАННЫЕ

Напряжение питания:	24 В перем./пост. тока (±10 %)
Нагрузка:	R_a (Ом) = 25...450 Ом в токовом выходе
Сопротивление нагрузки:	$R_L > 25$ кОм в потенциальном выходе
Потребляемая мощность:	< 1 Вт при 24 В пост. тока; < 2 ВА при 24 В перем. тока
Потребляемый ток:	< 45 мА
Диапазоны измерения:	переключение между 4 диапазонами (см. таблицу)
Выход:	переключаемый 0–10 В / 4...20 мА (при помощи DIP-переключателя)
Тип подключения:	3-проводное подключение
Температура окружающей среды:	при хранении: –35...+85 °С; при эксплуатации: –30...+75 °С, без конденсата
Тип давления:	атмосферное давление/абсолютное давление
Среда:	чистый воздух и неагрессивные, негорючие газы
Точность:	обычно ±0,4 кПа в сравнении с калиброванным эталонным прибором
Смещение нуля:	±50 гПа
Повышенное давление:	200 кПа
Фильтрация сигналов:	возможность переключения 1 с/10 с (при помощи DIP-переключателя)
Температурный дрейф:	±0,1 % на °С
Корпус:	пластик, устойчивый к ультрафиолетовому излучению, полиамид, 30 % усиление стеклянными шариками, с быстрозаворачиваемыми винтами (комбинация шлиц/крестовый шлиц), цвет — транспортный белый (аналогичен RAL 9016), крышка дисплея прозрачная!
Размеры корпуса:	72 × 64 × 37,8 мм (Тур 1 без дисплея) 72 × 64 × 43,3 мм (Тур 1 с дисплеем)
Подсоединение кабеля:	резьбовой кабельный ввод из пластика (M16 × 1,5; с разгрузкой от натяжения, сменный, внутренний диаметр 10,4 мм) или разъем M12 (штекер, 5-контактный, А-кодирование) согласно DIN EN 61076-2-101 (опция, по запросу)
Эл. подключение:	0,14–1,5 мм², по винтовым зажимам
Относительная влажность воздуха:	< 95 %, без конденсата
Класс защиты:	III (согласно стандарту EN 60 730)
Степень защиты:	IP 67 (согласно EN 60 529), корпус проверен, TÜV SÜD, отчет № 713139052 (Тур 1)
Нормы:	соответствие нормам ЕС, электромагнитная совместимость согласно EN 61 326, директиве 2014 / 30 / EU «Электромагнитная совместимость»
Комплектация:	дисплей , однострочный, вырез ок. 36 × 15 мм (ширина × высота), для индикации атмосферного/абсолютного давления
ПРИНАДЛЕЖНОСТИ	см. раздел «Принадлежности»
WS-04	Приспособление для защиты от непогоды и солнечных лучей, 130 × 180 × 135 мм, из высококачественной стали V2A (1.4301)



Диапазон давления (настраиваемый)	DIP 1	DIP 2
600...1100 гПа	OFF	OFF
700...1100 гПа	ON	OFF
800...1100 гПа	OFF	ON
900...1100 гПа (default)	ON	ON

Фильтрация сигналов измерения (настраиваемый временной интервал)	DIP 5
10 с (default)	OFF
1 с	ON

Выход (настраиваемый)	DIP 6
Напряжение 0–10 В (default)	OFF
Ток 4...20 мА	ON

Таблица пересчета значений давления:

Единицы =	бар	мбар	Па	кПа	м вод. ст.
1 Па	0,00001 бар	0,01 мбар	1 Па	0,001 кПа	0,000101971 м вод. ст.
1 кПа	0,01 бар	10 мбар	1000 Па	1 кПа	0,101971 м вод. ст.
1 бар	1 бар	1000 мбар	100000 Па	100 кПа	10,1971 м вод. ст.
1 мбар	0,001 бар	1 мбар	100 Па	0,1 кПа	0,0101971 м вод. ст.
1 м вод. ст.	0,0980665 бар	98,0665 мбар	9806,65 Па	9,80665 кПа	1 м вод. ст.



S+S REGELTECHNIK

PREMASGARD® ALD

Барометр /
измерительный преобразователь атмосферного давления,
калибруемый, с активным выходом

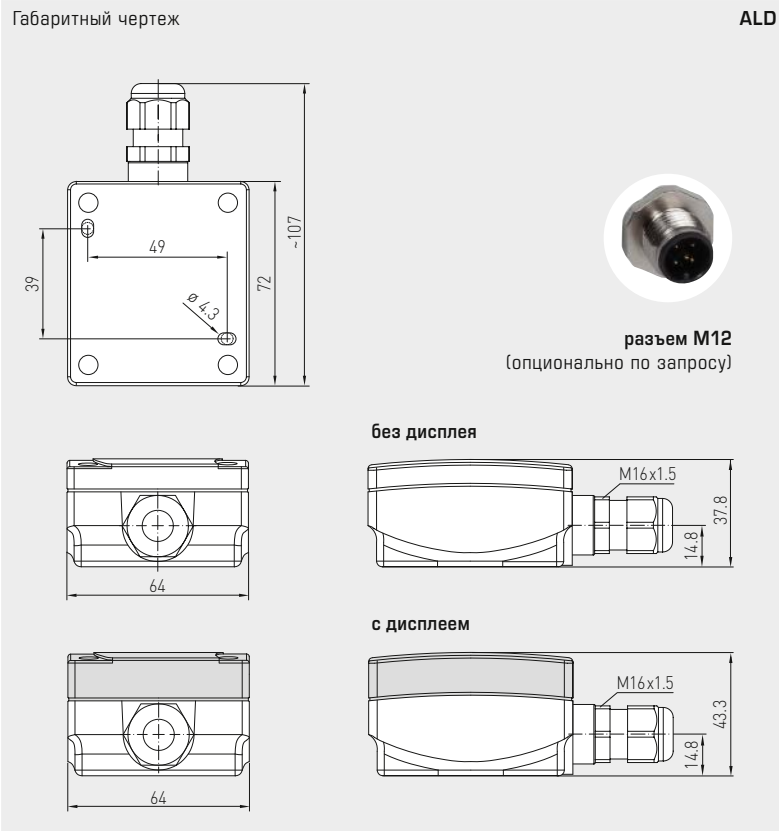

ALD
с дисплеем

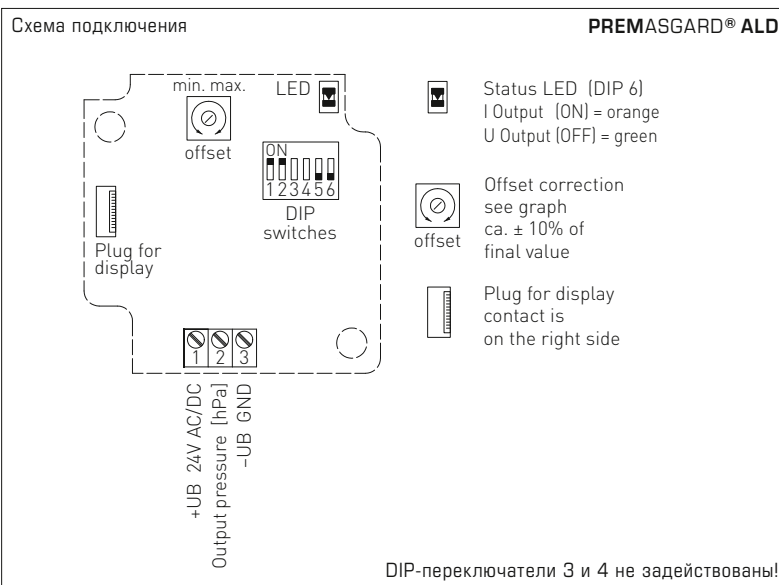

WS-04

Приспособление для защиты
от непогоды и солнечных лучей
(опция)



PREMASGARD® ALD Измерительный преобразователь атмосферного давления

Диапазон давления (настраиваемый)	Тип / WG01	Выход (переключаемый)	Дисплей	Арт. №
макс. 600...1100 гПа	ALD			
600...1100 гПа	ALD	0-10 В / 4...20 мА		1301-1157-0130-200
700...1100 гПа				
800...1100 гПа	ALD LCD	0-10 В / 4...20 мА	■	1301-1157-2130-200
900...1100 гПа				
Переключение между несколькими диапазонами измерения:	Диапазоны измерения настраиваются при помощи DIP-переключателей.			
Выход:	0-10 В или 4...20 мА (можно выбрать при помощи DIP-переключателя)			
Опционально:	Подсоединение кабеля с разъемом M12 согласно DIN EN 61076-2-101 (по запросу)			

